

ΑΝΙΧΝΕΥΤΗΣ & ΔΙΑΧΩΡΙΣΤΗΣ ΜΕΤΑΛΛΩΝ



(με περιστρεφόμενη μονάδα διαχωρισμού*)

Ανιχνευτής και Διαχωριστής μετάλλων για εφαρμογές κάθετης ροής υλικού

Αποτελεσματική και αξιόπιστη ανίχνευση και διαχωρισμός

- Μαγνητικών μετάλλων
- Μη μαγνητικών μετάλλων (χαλκός, αλουμίνιο, ανοξείδωτο, ατσάλι)
- Ξένων σωματιδίων
- Ελαττωματικών προϊόντων

Πολλαπλά οφέλη

- Προστασία καταναλωτή
- Ποιοτική διασφάλιση
- Εύκολη προσαρμογή
- Σε όλα τα στάδια παραγωγής
- Σε κάθε τρόπο διακίνησης



- Η μονάδα διαχωρισμού και τα μέρη επαφής με το προϊόν, εξ ολοκλήρου από ανοξείδωτο χάλυβα 1.4301 AISI 304)
- Χαμηλό ύψος εγκατάστασης. Ο διαχωριστής μετάλλων μπορεί να τοποθετηθεί εύκολα σε υπάρχοντα συστήματα σωληνώσεων
- Μονάδες ανίχνευσης και διαχωρισμού:
 - Το ύψος της ελεύθερης ροής μπορεί να ρυθμιστεί μεμονωμένα στον χώρο
 - *Η θέση της μονάδας απόρριψης μπορεί να ενεργοποιηθεί για να ταιριάζει με τη θέση του δίσκου συλλογής

- Οι διακλαδωτήρες JACOB για την είσοδο και έξοδο, εξασφαλίζουν γρήγορη και εύκολη εγκατάσταση
- Η αυτόματη ή χειροκίνητη αντιστάθμιση του προϊόντος επιτρέπει την ευέλικτη προσαρμογή στην αγωγιμότητα του προϊόντος
- Προ -εγκατεστημένοι παράμετροι για απλοποιημένη λειτουργία
- Ψηφιακή επεξεργασία σήματος προς ελαχιστοποίηση της ηλεκτρομαγνητικής ρύπανσης και των δονήσεων

Ανιχνευτής & Διαχωριστής Μετάλλων



Διαχωριστής μετάλλων RAPID Vario-FS που χρησιμοποιείται για τον έλεγχο της ποιότητας του αναγεννημένου PET

Πεδίο εφαρμογής:

- Διαχωριστής μετάλλων με ξεχωριστό ανιχνευτή και μονάδα διαχωρισμού (μέσω αυτόματου διακλαδωτήρα JACOB)
- Μονάδα Ελέγχου PRIMUS

Επιλογές / Αξεσουάρ:

- Ηχητικά και οπτικά συστήματα συναγερμού
- Χοάνη τροφοδοσία και στόμιο πλήρωσης
- Ψηφιακός μετρητής ανιχνεύσεων
- Σύστημα ελέγχου πίεσης αέρα
- Μαγνήτης για την απομάκρυνση Fe προσμείξεων
- Υψηλή αντοχή σε θερμοκρασία
- Ειδικός σχεδιασμός για λειαντικά υλικά
- UL / CSA Πιστοποίηση
- Αποσπώμενη μονάδα ελέγχου
- Σχεδιασμός ATEX



Περιγραφή:

Ο διαχωριστής μετάλλων **RAPID Vario-FS** χρησιμοποιείται για να επιθεωρήσει χύδην προϊόντα σε ελεύθερη ροή. Ανιχνεύει όλα τα μαγνητικά και μη μαγνητικά μέταλλα (χάλυβας, ανοξείδωτος χάλυβας, αλουμίνιο) - ακόμη και όταν περικλείονται στο προϊόν. Τα μεταλλικά αντικείμενα απορρίπτονται μέσω της "Quick Flap" μονάδας απόρριψης.

Ο RAPID Vario-FS χρησιμοποιείται κυρίως στις βιομηχανίες με εφαρμογές χαμηλής υγιεινής.

Διάγραμμα λειτουργίας:

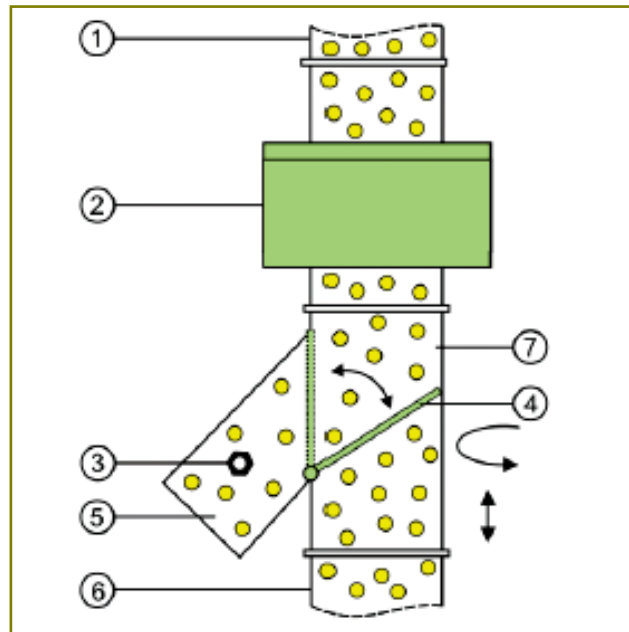

- 1) Τροφοδοσία
- 2) Πηνίο ανίχνευσης
- 3) Μεταλλικά αντικείμενα
- 4) Κλαπέτο διαχωρισμού
- 5) Έξοδος απόρριψης αποβλήτων
- 6) Έξοδος υλικού
- 7) Μονάδα διαχωρισμού (περιστρεφόμενη, αποσπώμενη)

Τυπικές περιοχές εφαρμογής:

- Βιομηχανία πλαστικών
- Βιομηχανία ανακύκλωσης
- Βιομηχανία ξύλου
- Χημική βιομηχανία
- Βιομηχανία τροφίμων
- Βιομηχανία ζωοτροφών

Εφαρμογή:

- Προστασία μηχανημάτων για extruders, μηχανών χύτευσης με εμφύσηση, από μύλους άλεσης, μετά τη δΟΣΟΛΟΓΙΑ (rotary valve, δονούμενη σέσουλα)
- Έλεγχος της ποιότητας, π.χ. για την τελική επιθεώρηση των εξερχόμενων προϊόντων, κόκκων, ανάκτησης, σταθμούς ενσάκνισης, ξηραντήρια και σταθμούς συσκευασίας

Τεχνικά Χαρακτηριστικά

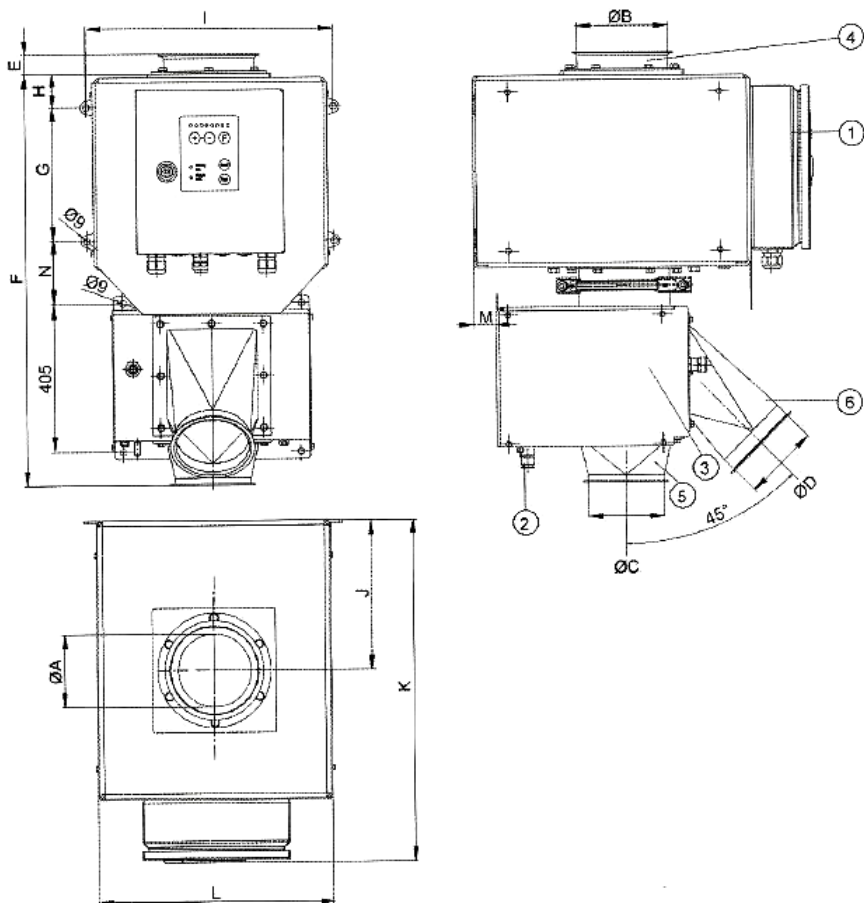

1. Μονάδα ελέγχου "PRIMUS"
2. Σύνδεση πεπιεσμένου αέρα
3. Μονάδα διαχωρισμού
4. Είσοδος υλικού
5. Έξοδος υλικού (Jacob pipe system)
6. Έξοδος απόρριψης (Jacob pipe system)

Τύπος	Μέγιστη ευαισθησία Ø Ferrous ball	Παροχή max.	Είσοδος ØA	Είσοδος ονομαστική ØB	Έξοδος υλικού ονομαστική ØC	Έξοδος απόρριψης ονομαστική ØD	Βάρος kg
RV-FS-0030-0	0.30	400 l/h	27.2	/	78	78	26
RV-FS-0050-0	0.40	2000 l/h	44.0	/	78	78	26
RV-FS-0070-0	0.60	5000 l/h	67.8	/	78	78	26
RV-FS-0100-0	0.80	12000 l/h	99	99	99	99	31
RV-FS-0120-0	0.90	16000 l/h	119	119	119	99	31
RV-FS-0150-0	1.40	25000 l/h	149	149	149	149	40
RV-FS-0200-0	1.70	44000 l/h	188	199	199	199	57
RV-FS-0250-0	2.20	69000 l/h	234	249	249	199	63

Τύπος	E	F	G	H	I	J	K	L	M	N
RV-FS-0030-0	/	442	120	31	270	171	387	248.5	/	/
RV-FS-0050-0	/	442	120	31	270	171	387	248.5	/	/
RV-FS-0070-0	/	442	120	31	270	171	387	248.5	/	/
RV-FS-0100-0	28	553	180	45	336	204	462	318.5	/	/
RV-FS-0120-0	28	553	180	45	336	204	462	318.5	/	/
RV-FS-0150-0	36	649	215	45	400	190	462	373.5	/	/
RV-FS-0200-0	35	931	240	55	485	248	587	458.5	47	135
RV-FS-0250-0	48	1044	320	55	565	258	667	538.5	57	148

Όλες οι διαστάσεις είναι σε mm